

REGLAMENT GENERAL VII COPA CATALANA RAL·LISLOT 1/24 versió 1.0**Vàlid a partir 1 de febrer de 2012****COORDINADORA COPA CATALANA****0.- CAMPIONAT:**

El campionat constarà de 6 curses de modalitat ral·li segons el calendari següent:

- 21 Gener AEO Sport Vic –Vic- Superfície brut.(reglament 2011)
- 17 Març Cric-Crac –Igalada- Superfície net.
- 26 Maig Escuderia Rolling Slot EPC –Sant Sadurní D'Anoia- Superfície net.
- 16 Juny Escuderia Llum-Llamp –Manresa- Superfície brut.
- 15 Setembre Slot Club Balaguer –Balaguer- Superfície net.
- 24 Novembre GASS –Sabadell- Superfície brut.

1- ORGANITZADOR:

La Coordinadora Copa Catalana (en endavant C³) juntament amb les escuderies GASS, Llum Llamp, AEO , EPC, Slot Balaguer i Cric-Crac organitza la setena edició de la Copa Catalana en la qual s'aplicarà el següent reglament tècnic i esportiu.

2.-PISTA:

Les pistes del campionat seran de diversos fabricants ja que cada club té les seves pròpies, ,(incloses de fusta, fòrmica o altres materials), fabricades en de material plàstic de les marques: Scalextric, Ninco i/o Superslot. Es muntarà en 5 trams a cada cursa. No es podrà afegir cap tipus d'additiu a la pista per canviar les seves condicions originals a l'inici de l'etapa, fora dels habituals per embrutar les pistes a les etapes considerades de brut.

3.-DESENVOLUPAMENT DEL CAMPIONAT:

3.1 El campionat consta de 6 ral·lis. Per establir la classificació final es tindran en compte els cinc millors resultats. Hi haurà una classificació final per cada una de les categories participants.

3.2-En cas que un ral·li es suspengui, es comptarà per tots els pilots com a resultat zero. Aquesta puntuació es podrà considerar vàlida com a pitjor resultat a descomptar.

3.3- La puntuació que s'estableix a cada grup per cada cursa serà la següent, començant per el 1er. classificat: 40-37-35-33-31-29-27-25-23-21-19-17-15-13-11-10-9-8-7-6-5-4-3-2-1. Totes les curses tenen el mateix coeficient de puntuació. Aquesta informació es publicarà a la web de la ACS dins l'apartat de la C³.

3.4- En cas de voler efectuar una reclamació sobre resultats i/o classificacions, s'haurà d'efectuar via correu electrònic de la C³, en un termini que expirarà als 30 dies de la publicació oficial a la web de la ACS del resultat de cada ral·li.

3.5- En cas d'empat (incloent alguna possible anul·lació de rally) al final del campionat, es tindrà en compte el major numero de participacions del campionat finalitzat, victòries, segons llocs, tercers, etc... i si persisteix l'empat es tindrà en compte el resultat de la ultima prova. Un pilot que hagi estat penalitzat esportivament mai podrà desempatar.

3.6- Els punts obtinguts per tots els participants que s'apunten amb el nom d'una escuderia a cada cursa es sumaran per obtenir una puntuació d'escuderies a final de temporada. Es tindran en compte tots els resultats. En el transcurs del campionat, un pilot que hagi ja puntuat amb el nom d'una escuderia, seguirà tot el campionat puntuant amb aquesta escuderia o per el contrari, puntuarà amb el nom de "sense escuderia". Un cop començat el campionat no es podran ajuntar escuderies.

4- DESENVOLUPAMENT DEL RAL·LI:

4.1- Cada ral·li tindrà places limitades per tandes, entre 34 i 40 com màxim quan es facin tres tandes i entre 40 i 45 si és de dos tandes (o més, sempre que el club ho consideri), de manera que serà necessari realitzar una preinscripció a través del sistema On-line de la ACS. On es farà constar les categories on s'inscriu, cotxes i la tanda escollida. Un pilot que es presenti a una de les tandes sense haver efectuat la inscripció on-line, serà responsabilitat del organitzador admetre'l o no.

Els pilots classificats dins les primeres deu posicions de cada categoria a l'any 2011 a la Copa Catalana i disposin de més de quatre assistències al campionat, encara que hagi sigut a diferents categories, disposaran de una prioritat de dos dies abans per inscriure's. La relació estarà publicada a la web de la C3.

4.2- En totes les curses, el club organitzador haurà de igualar la quantitat d'inscrits a cada tanda per a obtenir un número de participants el més aproximat possible. Si a una de les tandes no s'arriba a un mínim d'inscrits de 16 cotxes, el club organitzador es reservarà el dret de fer-la o d'anul·lar-la i passar els pilots a una altra tanda. També es recomana l'aspiració del trams de brut entre tanda y tanda, a fi d'igualar les condicions pels participants.

4.3- L'entitat organitzadora també podrà canviar pilots de tanda per tal de complir el punt 4.2 del reglament. Sempre amb previ avís als pilots afectats.

4.4- Cada pilot podrà inscriure un màxim de dos vehicles, sempre que siguin de diferent categoria.

4.5- La inscripció s'abonarà el dia de la cursa i tindrà un preu de 10€ per cotxe participant o bé 15€ si es participa amb 2 cotxes i caldrà afegir 5€ més pels pilots inscrits al mateix moment del ralli.

4.6- El ralli consistirà en recórrer un número de voltes específic en cada un dels trams. Constaran de 3 etapes de cinc o més trams i es disputaran a un sol dia dins les tandes escollides per cada pilot alhora de fer la seva inscripció. Al rally de brut, s'embrutarà a la primera i segona etapa.

4.7- En tots els rallis, ja siguin de asfalt o brut, la primera etapa es disputarà per ordre del campionat fins al moment menys el primer ralli que es sortirà per ordre de classificació de la copa 2011. L'ordre dels grups sempre serà WRC, A, C1, NGT, Copa Scaleauto i C2.

4.8- En tots els rallis, ja siguin de asfalt o brut, la segona i tercera etapa es disputaran ordenats pel temps acumulat fins la etapa anterior de menor a major temps de cada categoria establerta. L'ordre dels grups sempre serà WRC, A, C1, NGT, Copa Scaleauto i C2.

4.9- Els trams seran nous per a tots els pilots, i no es podrà entrenar en ells, estan aquesta responsabilitat a càrrec del club organitzador. Per a verificar el bon funcionament, un "cotxe zero" de l'Organització passarà per tots els trams abans del inici de cada etapa. Si el "cotxe zero" recorre correctament tots els trams, en el sentit de la pista marcat pel organitzador, atorgarà ple poder al director de cursa per refusar qualsevol reclamació sobre l'estat de la pista.

4.10- Durant la disputa d'un tram el cotxe haurà de recorre'l pels seus propis medis i en un estat íntegre.

4.11- Carnet de Ruta i distintius. El carnet de ruta és el document que identifica el pilot i el seu cotxe, on queden anotats els temps dels trams, diferents penalitzacions o bonificacions. En el carnet de ruta es farà constar l'hora de sortida i arribada al parc tancat. És obligació del pilot comprovar la correcta anotació dels seus temps en el Carnet de Ruta i en la fulla de tram. El cotxe estarà identificat amb un dorsal adhesiu que s'haurà de col·locar en un lloc visible del vehicle, i s'haurà de conservar fins 30 minuts posteriors al final de la cursa.

4.12- Control horari. El recorregut global de cada etapa s'haurà de realitzar en menys 15 minuts o el temps que determini el Director de Cursa. En el carnet de ruta el cap de Parc Tancat anotarà les hores de sortida i arribada teòriques. En cas d'arribar a un tram i trobar-lo ocupat per més d'un pilot, els controladors dels trams aplicaran una bonificació de 1' per pilot, sense comptar el pilot que esta disputant el tram, ampliant així el control horari.

4.13- Temps màxim. Cada tram té un temps màxim per ser recorregut fixat per l'Organització, en cas de superar-lo o de parada total del vehicle, s'anotarà en el carnet de ruta el temps màxim com a temps de tram. S'aconsella que aquest sigui coherent amb el temps del tram i tingui en compte les condicions dels vehicles més lents.

4.14- Voltatge: Es disputarà a un voltatge variable mitjançant fonts d'alimentació DS. P2/12 o P3 de 2 y 3 ampers d'ajust variable a la voluntat, abans o durant el tram pel pilot. El reglament que fa referència als comandaments serà l'estipulat per la CNR.

4.15- Classificació final. El guanyador del ralli o de la categoria serà el pilot que sumant tots els temps realitzats i afegides les penalitzacions en les diferents etapes obtingui el menor temps d'entre tots els participants. En cas d'empat al final de un ralli es tindrà en compte el temps del últim tram, penúltim, i així successivament...

Un pilot sancionat esportivament mai podrà optar al desempat.

5-.COMISSARIS:

La funció dels comissaris – assistència de pista serà la de posar els cotxes al carril, si aquests se surten, durant el recorregut dels trams. Cada pilot haurà d'aportar la seva pròpia assistència amb un màxim de 2 persones. La col·locació d'un cotxe s'ha de realitzar en el mateix lloc on hi ha hagut l'incident.

6-.MANIPULACIONS DEL VEHICLE:

6.1-Únicament es permet obrir el cotxe per a realitzar reparacions o canvis de components, sempre que aquests estiguin homologats (excepte carrosseria i xassís), en els següents casos:

- A l'arribar al Parc Tancat després d'efectuar la etapa, amb un temps màxim de 15 minuts.
- En cas de una averia greu que impedeixi continuar. En aquest cas la reparació s'efectuarà a dins del parc tancat i davant del director de cursa. El pilot rebrà una penalització de 10 segons per cada cotxe que l'avanci i es multiplicarà pel numero de trams que hagi disputat fora de la seva posició corresponent al inici de l'etapa.
- Davant del responsable de Parc Tancat, 2 minuts abans de cada etapa.

6.2- Queda totalment prohibida la neteja o manipulació amb qualsevol tipus d'estri o líquid, inclosa la saliva, dels pneumàtics durant el desenvolupament de tot el ral·lislot.

6.3-Si durant una etapa, el cotxe trenca alguna peça estètica de la carrosseria, podrà acabar la etapa però serà obligatori reparar-ho abans de començar la següent etapa o al parc de treball sempre que en aquest cas la peça no pesi més de 2 grams. L'Organització pot obligar a reforçar la fixació de qualsevol peça que cregui oportuna. Els retrovisors, les antenes, tub d'escapament i els plàstics transparents de les òptiques no estan contemplats a aquesta norma.

6-4. Relatiu als pneumàtics:

- En ral·lis de net, es permetrà únicament 1 canvi de rodes posteriors (2 unitats). En cas de canviar les rodes per segona vegada s'aplicarà la penalització corresponent. En cas de substituir les rodes de davant, s'aplicarà la mateixa penalització que les rodes posteriors.
- Als ral·lis de brut l'organització entregará les rodes posteriors a tots els participants. Aquestes rodes seran per tot el ral·li. Les rodes davanteres son lliures dins el catàleg dels patrocinadors del campionat, i no es podran canviar en el transcurs del ral·li.
- Les referències de pneumàtics que s'entregaran a cada categoria son les següents:
 Categoria WRC- PKS ref. PNO03MRA
 Categoria A- MSC ref.MSC1754BA
 Categoria C1-MSC ref. MSC1754BA
 Categoria NGT- PKS ref. PNO03MRA
 Categoria C2- PKS ref. PNO03MRA
- A la Copa Scaleauto es lliurarà un joc de pneumàtics per ral·li sent d'obligada utilització. Referència del fabricant Scaleauto de referència SC-4737 pels ral·lis de net i del fabricant MSC de referència MSC-1755BA pels de brut.

7-. VERIFICACIONS - PARC TANCAT:

7.1- S'habilitarà un parc tancat on l'organització verificarà tots els cotxes inscrits. Tanmateix, l'Organització podrà verificar un cotxe en qualsevol moment de la cursa, sempre amb la presència del pilot implicat. Les verificacions de les rodes, es realitzaran sobre d'un paper en blanc, o aparell automàtic, passant el cotxe/xassís per sobre amb la ma, sense pressionar i amb les rodes girant lliurement. Si deixa marcat el paper per algun tipus de líquid, s'han de canviar.

7.2 L'entrada a parc tancat i verificacions s'haurà de fer dins l'horari establert per la organització. Els cotxes entregats fora de aquest horari rebran la penalització corresponent a l'apartat 9.4.

7.3- Les verificacions seran obertes i caldrà lliurar el cotxe obert. Per tant un cop es lliura el cotxe per verificar, en cas de detectar-se anomalies, s'avisarà al pilot perquè siguin corregides abans de començar l'etapa corresponent . El director de Cursa determinarà si cal corregir-la abans de prendre la sortida. Un cop finalitzat el ral·li els cotxes del tres primers classificats en cada tanda efectuada, seran verificats i si es troben anomalies s'afegiran en forma de penalitzacions al temps total del final del ral·li. El organitzador pot determinar si ho desitja, que les verificacions siguin tancades seguint el mateix criteri de verificació del IRC.(Previ anunci a l'obertura de les inscripcions)

7.4- Els cotxes es mantindran dins el Parc Tancat en tot moment. No els podran manipular els pilots ni l'Organització, excepte els responsables del Parc Tancat. Els vehicles han d'entrar a Parc Tancat íntegres. Al final de cada etapa el cotxe tornarà directament a Parc Tancat, i és recomana no lliurar-lo fins que el últim participant acabi la última etapa.

7.5- La C³ anomena als Srs. Bernat Basas, Ignasi Berenguer, Josep Maria Esteban, Toni Renau, Fernando Vallejo, Tito García i Enric Doliu com verificadors oficials de la C³. Aquests, i altres que consideri el Director de la Cursa, podran col·laborar dins les verificacions i estaran en disposició per donar suport i ajut de cara agilitzar les tasques de verificació per part de la organització si així ho considera a cadascuna de les tandes.

7.6- La C³ podrà decidir, modificar els articles del present reglament, i afegir aspectes no contemplats dins el reglament, podent-los modificar sense previ avís en qualsevol moment del ral·li, si així ho requereix la competició.

8-.RECLAMACION:

8.1-Si per qualsevol raó un pilot inscrit vol formalitzar una reclamació, aquesta haurà de ser per escrit, dirigida al Director de Cursa, firmada pel pilot i acompanyada amb un dipòsit de 15€. El termini màxim de presentació d'una reclamació és fins als 30 minuts posteriors al final de la competició (a l'acabar l'últim pilot de l'últim tram de l'etapa que s'està realitzant). Cas que la reclamació prosperi a favor del denunciador, aquest dipòsit serà retornat.

8.2-En cas de reclamació, la C3 o un dels seus membres estaran presents durant les verificacions, i s'haurà de tenir en compte com un verificador més a l'hora de determinar la resolució.

9-. PENALITZACIONS:

9.1-Les penalitzacions són acumulatives, és a dir, en cas de no complir-se diferents punts del reglament, la penalització total serà la suma de totes les penalitzacions per separat.

9.2-Les penalitzacions seran considerades lleus, greus i molt greus, i s'aplicaran tant en l'aspecte esportiu (relatiu al comportament dels pilots i acompanyants) com en l'aspecte tècnic, (relatiu a la preparació mecànica del cotxe i tots els seus elements que el conformen).

9.3- Les penalitzacions relatives als pesos cal que al mesurar-les sempre superin el 0.1 de marge de tolerància per bàscula, perquè siguin objecte de sanció. Un cop sobrepassat aquest marge de tolerància, es passa a la següent unitat sencera.

9.4- Sancions lleus:

Les sancions lleus comporten penalització directe en temps, i no cal la correcció immediata tant si és una sanció tècnica o esportiva. Si aquesta es detecta a les verificacions finals, es sumaran les penalitzacions al temps total final obtingut pel vehicle.

Sancions esportives:

- Col·locació d'un cotxe sortit en un lloc diferent. 10"/tram de pista.
- Retard a l'arribada al control horari. 10"/minut.
- Retard a l'entrada del Parc Tancat per les verificacions 10" per minut
- Retard a la sortida al Parc Tancat. Si un pilot en el moment de la seva sortida no està present, se li aplicarà la penalització corresponent: 20" per cotxe.

Sancions tècniques:

- Fars auxiliars no parells. 10".
- Número de dorsals o placa de ral·li no reglamentaris. 10"/unitat.
- Falta d'envellidors de les llantes. 10" /unitat.
- Falta d'òptiques davanteres o posteriors 10"/unitat.
- Diferència o absència de pes al llast fixat sota capó o sostre a les carrosseries de resina. 10"/gram
- Falta d'elements estètics de la carrosseria (Parabrises, retrovisor, alerons, etc). 10" /unitat.
- Falta d'elements cockpit (fre, canvi, seients, extintor,...). 10"/unitat
- Elements del habitacle no pintats de manera lògica o diferent. 10"/unitat
- Pilot a alçada incorrecte 20".
- Canvi de rodes en cas de trencament (un cop realitzat el canvi permès): 10" /unitat
- Falta d'envellidors de les llandes. 10" /unitat.
- Cables de guia visibles frontalment en repòs. 20".
- Tablier no original quan la maqueta en disposa. 15".
- No tapar entrades d'aire o fars. 10"/unitat.

9.5- Sancions greus:

Les sancions greus comporten penalització directe en temps, i l'obligatorietat de correcció immediata si és una sanció tècnica. Si la sanció es detecta a les verificacions finals caldrà sumar-la a cada tram.

Sancions esportives:

- Més de 2 comissaris per pilot. 30"/persona
- Modificar el pes de la safata dels pilots durant el ral·li. 60".
- Modificar les alçades, amplades o pesos generals del cotxe incomplint els seus respectius apartats. 60"
- No apuntar el temps a la fulla de taula. Temps màxim del tram.
- Sortida llançada. 10". Com primera sanció. 1 minut a la segona.
- Provar més de 2 vegades el cotxe dins la zona permesa. 10"/per prova extra. Segon cop més 20" tram.
- Acumulació de més de 5 minuts de penalització, temps màxim a tots els trams.
- Deixar-se avançar, voluntària o involuntàriament durant el ral·li. 10" per cotxe avançat.
- Recórrer el tram sense carrosseria. Temps màxim del tram.

Sancions tècniques:

- Falta de pilot i/o co-pilot o no reglamentaris. 50"
- Vidres no reglamentaris, tallats i/o rebaixats per alterar l'espessor. 60"
- Pèrdua o trencament parcial amb pèrdua de material en els vidres. 20"
- Rodes no toquen la pista. 40"/unitat.
- Diferència entre ample eix i ample aletes superior a 5 mm. 30"
- Incompliment del punt referent als centratge dels passos de rodes del Reglament CNR 30"
- Falta de tablier o de material no autoritzat al grup del cotxe 60"
- Peces que no aguantin el pes del cotxe quan així ho indiqui el reglament tècnic 30"/unitat.
- Safata dels pilots per sota pes mínim. 20" per gram
- Manca de llast a les carrosseries de resina. 10" per gram.
- Barres no reglamentaries en alçada. 20"
- Material de les barres no autoritzat al reglament o absència de barres. 60"
- Falta de part de les barres 20"/unitat
- Pneumàtics incorrectes en diàmetre o amplada o no homologats. 30"/unitat.
- Segon canvi de rodes: 20" / per pneumàtic.
- Canviar o modificar els pneumàtics davanters. 60"/ per pneumàtic.
- Llantes no cobertes pel pneumàtic (banda exterior). 30"/unitat.
- Rodes que sobresurtin de la carrosseria. 30"/unitat.
- Rodes per dins de la carrosseria si el model original no les porta així. 60"
- Motor més baix que el mínim. 60"
- Canvi de motor autoritzat: 100"
- Falta de reproducció del motor interior quan és visible en model original. 30"
- Incompliment de l'alçada mínima del xassís. 30"
- Incompliment del pes mínim obligatori del cockpit. 30" per gram
- Incompliment del pes mínim de la carrosseria. 30" per gram
- Incompliment del pes màxim/mínim obligatori del cotxe. 30"/gram o fracció de més.
- Incompliment del pes màxim de la carrosseria. 30"/grams o fracció de més.
- Incompliment de l'alçada mínima del xassís. 30"
- Averia que impedeixi la finalització del tram. Temps màxim del tram.
- Incompliment de l'apartat a) de l'annex 1 relatiu a la distància de la guia: 90"/mm
- Incompliment de l'apartat b) de l'annex 1 relatiu al llast de 2 grams sota capó: 90"/gram.
- Incompliment dels apartats referents a tots els punts de la carrosseria del Reglament CNR , no indicats al present reglament. 60"
- Incompliment dels apartats referents a tots els punts del xassís del Reglament CNR, no indicats al present reglament 60"
- Incompliment de les modificacions indicades a l'annex 3 del reglament esportiu de la Copa. 120"
- Incompliment de les mides de les carrosseries de resina que consten a la seva fitxa d'homologació de la CNR 120 o mides del annex 1"

9.6- Sancions molt greus:

Les sancions molt greus comporten l'exclusió de la prova.

Sancions esportives:

- Conducta no cívica o antiesportiva que també comportarà l'exclusió del campionat.
- Pèrdua o falsificació del carnet de ruta o targeta.
- Modificació de les condicions de les pistes sense permís.
- Manipulació del cotxe fora del Parc Tancat o sense permís.
- No portar el cotxe directament a Parc Tancat en acabar alguna etapa (encara que no es manipuli).
- Neteja dels pneumàtics durant el ral·lislot en les etapes d'asfalt, en brut es permet passar un pinzell, així com també utilitzar els bufadors d'aire comprimit que estiguin a disposició dels pilots per part de la organització.
- Canviar o modificar els pneumàtics lliurats per la organització sense autorització del Director de Cursa.
- Falsejar els temps a la fulla de tram.
- Canviar de cotxe durant el ral·li
- Intercanviar els cotxes entre pilots diferents durant el ral·li.
- Fer assistència obrant de mala fe alhora de col·locar el cotxe a la pista fen perdre un temps excessiu al pilot.
- No corregir immediatament els elements considerats greus.
- Manipular o disparar la cèl·lula del temps amb mala fe per part del pilot o assistències.
- Retirar el cotxe de parc tancat un cop lliurat sense autorització .

Sancions tècniques:

- Vehicles que no compleixin el reglament tècnic relatiu a les verificacions inicials.
- Anomalies en el motor o no homologat.
- Ús d'imants suplementaris.
- Carrosseria deformada.
- Trens de rodes o guia no reglamentaris.
- Mecànica o xassís a la vista o falta d'habitacle.
- Utilitzar el sistema de llums per manipular les prestacions del motor.
- Pneumàtics no corresponents als de l'article 6.4

- Incompliment de l'article del reglament tècnic de la CNR referent a les deformitats de les carrosseries i relatiu a tots els grups.

9.7-També tots els aspectes no contemplats en aquest reglament es consideren com no legals i la C3 té la potestat de poder sancionar-los durant el ralli en una penalització de 60 segons. Pel proper ralli la C3 afegirà la anomalia trobada al reglament, indicant la penalització acordada, que no serà necessàriament la mateixa.

10.- PREMIS:

1. Es lliuraran trofeus als tres primers classificats de cada categoria, WRC, Grup A, NGT, C1 i C2. Pel quart i cinquè de cada grup un obsequi.
2. Es lliurarà un trofeu al primer classificat de la Copa Scaleauto i un obsequi al segon i tercer classificat.
3. Es lliurarà un obsequi a cadascuna les tres primeres classificades de WRC Dames.
4. Es lliurarà el trofeu especial a la escuderia millor classificada.
5. Es lliurarà un premi final Fair-Play patrocinat per la ACS al pilot que representi millor els valors de generositat, caràcter i bon fer durant el campionat.

11.- DRETS DE L'ORGANITZADOR:

La inscripció a la cursa significa la plena acceptació per part del pilot del reglament esportiu de la C3 i tècnic de la Coordinadora Nacional de RallySlot CNR en la seva última versió, sempre que no sigui publicada quinze dies abans d'una prova i dels aspectes que determini del present article.

La C3 pot optar per modificar algun article si és pel bé comú dels pilots participants.

Modificar i/o ampliar el reglament mitjançant annexes publicats per part de la C3, els quals seran anunciats als mitjans de comunicació oficials del campionat, www.c3slot.com i www.acslot.com, menys el previst a l'article 7è punt 6.

Els casos amb diverses interpretacions, preval el criteri del director de cursa.

Dret d'admissió de pilots o espectadors considerats problemàtics per el bon funcionament de la prova, sense necessitat d'explicacions prèvies.

L'Organització no es fa responsable dels desperfectes causats per part de tercers.

Drets sobre la publicitat de les curses i fotos enviades, així com el material escrit i audiovisual que s'obtingui, amb plena potestat sobre les còpies i publicació a la web oficial de la C3.

12.-VEHICLES ADMESOS:

12.1- Únicament s'admeten els vehicles dels llistats de la Coordinadora Nacional de Ral·liSlot 1/24 i C3. Queden exclosos els cotxes que no hi constin, així com dels diferents annexos que es vagin publicant. Com excepció es publica a l'annex 1 les condicions específiques del Subaru 99 per participar-hi només aquest any, de cara a l'adaptació de la norma publicada el 9 de gener per la CNR.

Pel mateix motiu, La C3 anul·la la moratòria dels vehicles afectats per aquesta norma CNR a la categoria C1 per la Copa, i els autoritza a participar a l'última prova del campionat 2012, no així al 2013, on s'aplicarà la norma.

12.2- Les categories dels cotxes es divideixen en WRC, Grup A, NGT, Clàssics1 (C1), Clàssics2 (C2) i Copa Scaleauto.

12.3- Els cotxes han de complir el reglament tècnic de la Coordinadora Nacional de Ral·liSlot 1/24 de les categories esmentades a l'article 12.2 vigent al moment, que estarà degudament a l'abast dels pilots mitjançant l'apartat de la C3 dins la web de la ACSLOT. La C3 es reserva la possibilitat de modificar els apartats que els pilots que hi participen considerin necessaris per el desenvolupament correcte de les competicions.

Els vehicles de grup A, podran disposar dels forats amb les mides indicades al reglament del IRC relatiu a les òptiques, sense que es consideri rebaix de la carrosseria. Aquests forats hauran d'estar obligatòriament tapats pels leds o cinta de color plata.

12.4-En cas de dubte sobre la categoria d'algun model en concret, la C3 el podrà homologar fen arribar a la CNR tota la documentació pertinent o no. Això implica que si no hi ha consulta prèvia del model, la C3 no es fa responsable de la desqualificació a les proves organitzades si resulta finalment com no admès per part de la CNR.

Apartats annexes:

Annex 1

Relatiu a la autorització sobre el Subaru Impreza 98-99 Tamiya rebaixat a la part davantera i les òptiques, durant el 2012, no així al 2013. Aquesta autorització no es relativa al retall de les taloneres ni als altres cotxes de WRC que han de complir els apartats del nou reglament de la CNR de WRC.

- a) La distància de la part més propera de la guia en relació al centre del para-xocs, en posició del seu màxim grau de gir, haurà d'estar a 7,0 mm de l'exterior del para-xocs per la seva part central i tal com s'indica a l'esquema

Subaru nou reglament

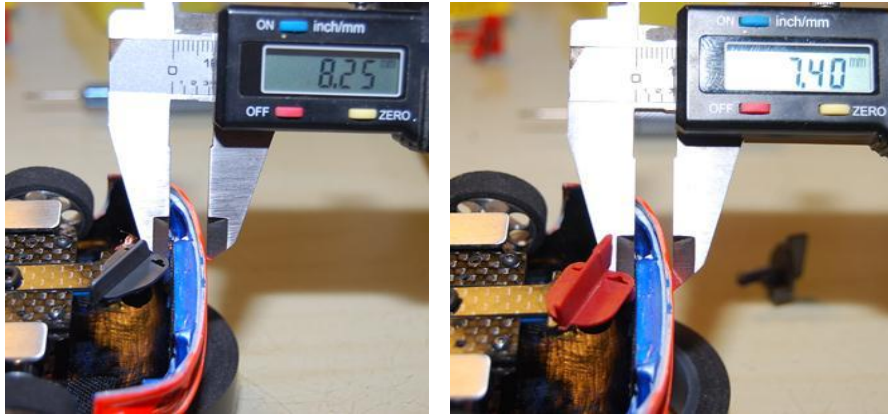

Subaru antic reglament il·legal - Subaru antic adequat annex 1



- b) En cas de que els grups òptics davanters o darrers estiguin rebaixats o tots dos, caldrà afegir a la part indicada a l'esquema, un llast de 2 grams. La seva col·locació ha de permetre còmodament comprovar el seu pes, sense que sigui considerat pes la peça, material o suport que l'aguanti.

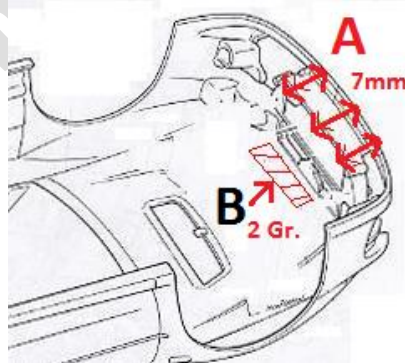

COORDINADORA COPA CATALANA C3 Comissió de Reglaments